

Schutzvermerk DIN ISO 16016 beachten / observe protective rights acc. to DIN ISO 16016

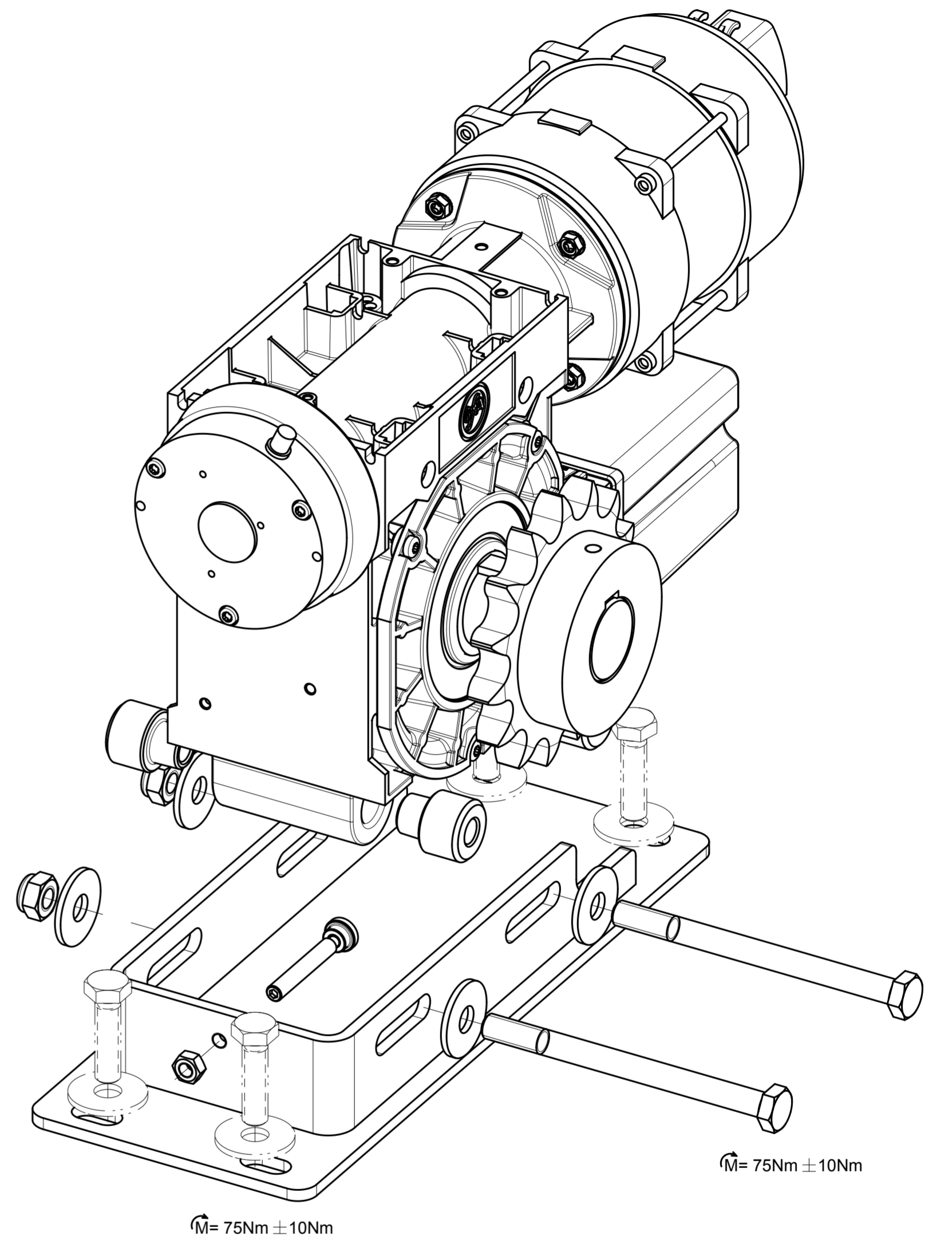

Artikelnr. Getriebekonsole SG85: 30005055

d anpassung Zeichnung auf aktuellen Stand				Maßstab (DIN A2) 1:2		Gewicht:	
Verwendungsbereich: SG85		Zulässige Abweichung QMW00033		Werkstoff nach GfA Stückliste: bzw.: Div.		Klassifikation: 2 DI 446 03	
h			Datum	Name		Benennung:	
g			Bearb.	Ruhnau		Montagezeichnung Getriebekonsole	
f			Gepr.				
e							
d	ohne	07.01.2015		Würfel			
c	M-035-11	06.04.2011		Wuerfel			
b	M-083-10	28.07.2010		Wuerfel		Art.- Zeichnungsnummer: 50001529	
a	M-055-10	26.05.2010		Ruhnau		Blatt 1 1 Bl.	
Zust.	Änderung	Datum	Name	Urspr.	Ersatz für:		Ersetzt durch:

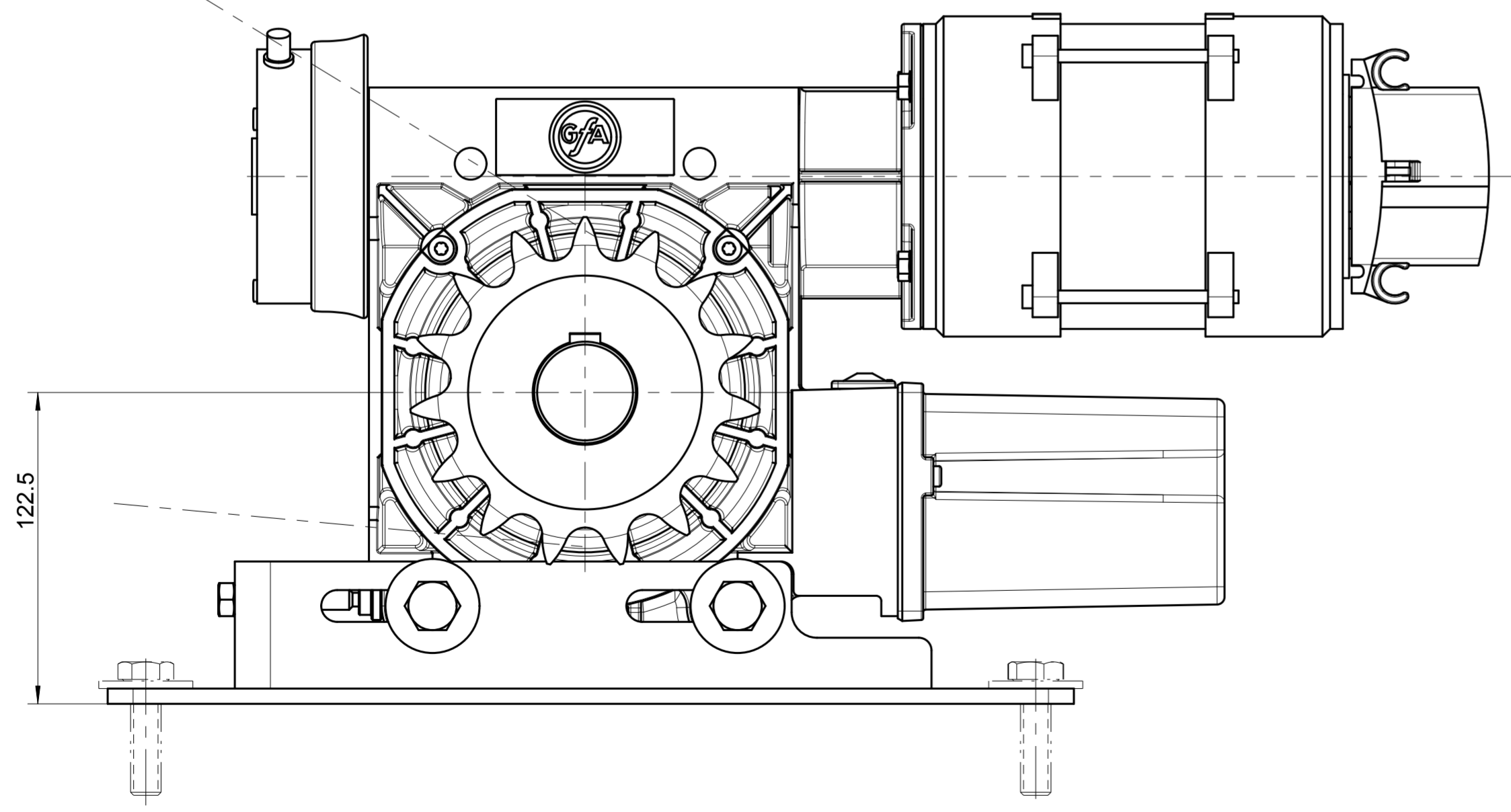
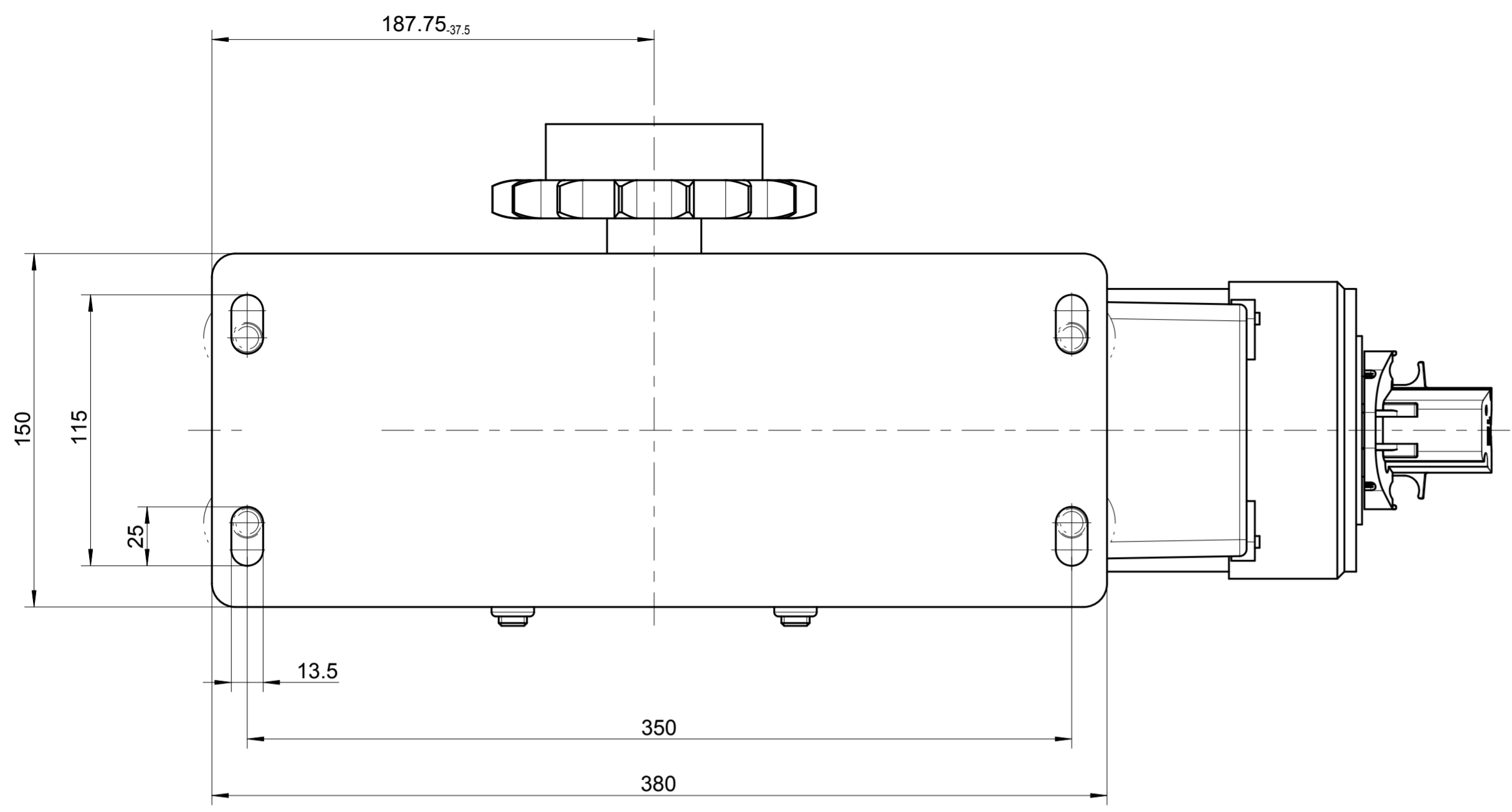