

HANDBETRIEB
MANUEL - MANUELLE
40549

ACHTUNG nur bei korrekter Schaltung
ATTENTION use only when motor is not running
ATTENTION no movement of A handle

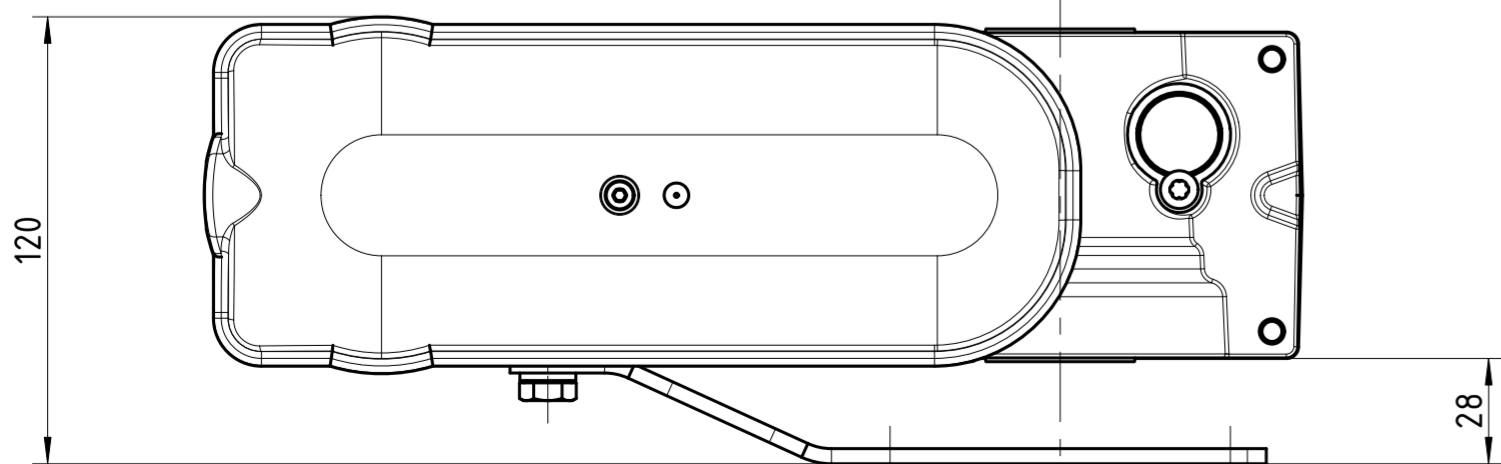

10004398.30012
SG40 FU-Variante

40019461
Drehmomentstütze

40000101 (2x) 6kt.-Schraube M8x20 8.8 vz.
40003005 (2x) Federring B8 DIN 127

Pos.1

Pos.2

Die Drehmomentstütze 40019461 kann bei Torkelementen, welche bereits mit Lochbild zur Befestigung einer SG50-Drehmomentstütze versehen sind, verwendet werden. Kompatibel hierzu sind die beiden dargestellten Anordnungen der SG50-Drehmomentstütze in der Pos.1 und Pos.2. (180° gedreht)

Ind./Itr.	Dokumentenstatus	Ausgabedatum	Zulässige Abweichung	Exkulation nach DIN EN ISO 9002	Maßstab	Format	Gewicht
C.2	Freigegeben	07.08.2019		Nein	1:2	DIN A2	
			Datum	Name	Werkstoff:		Klassifikation
			Geprüft	01.03.2017	Synowsky	diverse	2 DI 446 03
			Genehmigt	02.03.2017	Buedding	Benennung	
			GfA ELEKTROMATEN Wiesenstraße 81 40549 Düsseldorf Germany			Montage Drehmomentstütze SG40 FU	
C	ohne	07.08.2019				Renno	Art.- / Zeichnungsnummer
B	ohne	19.03.2018	Bue	50001991		1/1	
A	ohne	28.02.2017	Bue	Verwendungsbereich SG40			
Ind.	ÄM	Datum	Ersteller				