

De: Bei Verwendung der Drehmomentstütze 40019462 ist es erforderlich, die Torkonstruktion mit zwei neuen Bohrungen, gemäß Maßangaben zu versehen.
 En: When using the torque bracket 40019462, it is necessary to add to the door structure two new bore holes according to the dimensions.

De: 10004398.10012
 SG40 FU-Variante
 En: 10004398.10012
 SG40 FI-Version

De: 40019462
 Drehmomentstütze universal
 En: 40019462
 Torque bracket type B

De: 40000101 (2x) 6kt.-Schraube M8x20 8.8 vz.
 40003005 (2x) Federring B8 DIN 127.
 En: 40000101 (2x) Hexagon screw M8x20 8.8 galvanised.
 40003005 (2x) Spring washer B8 DIN 127.

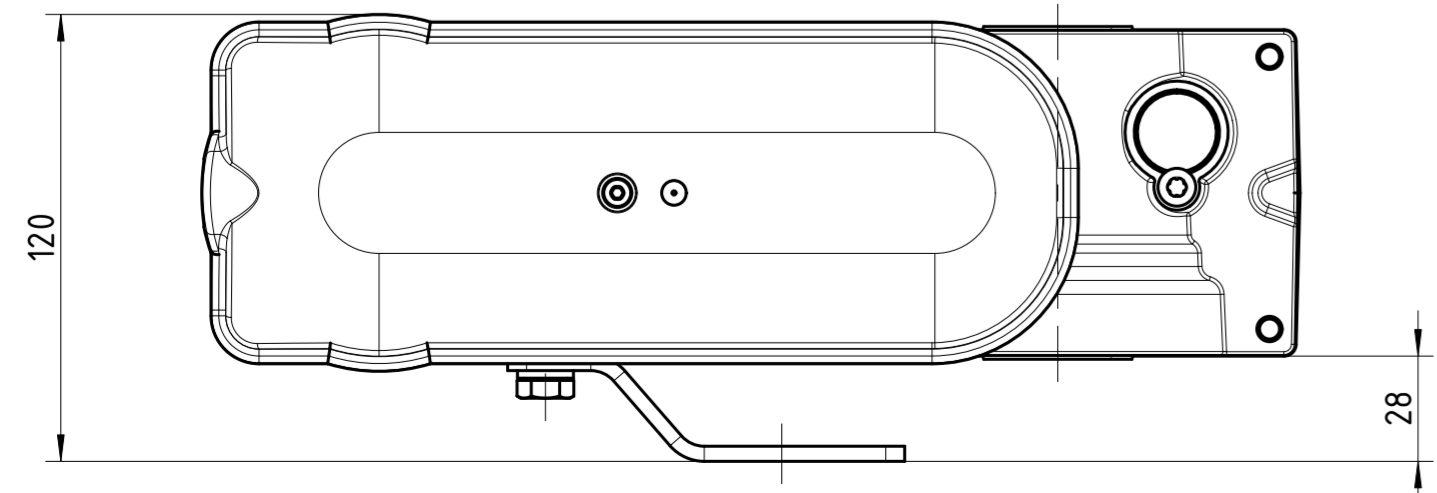
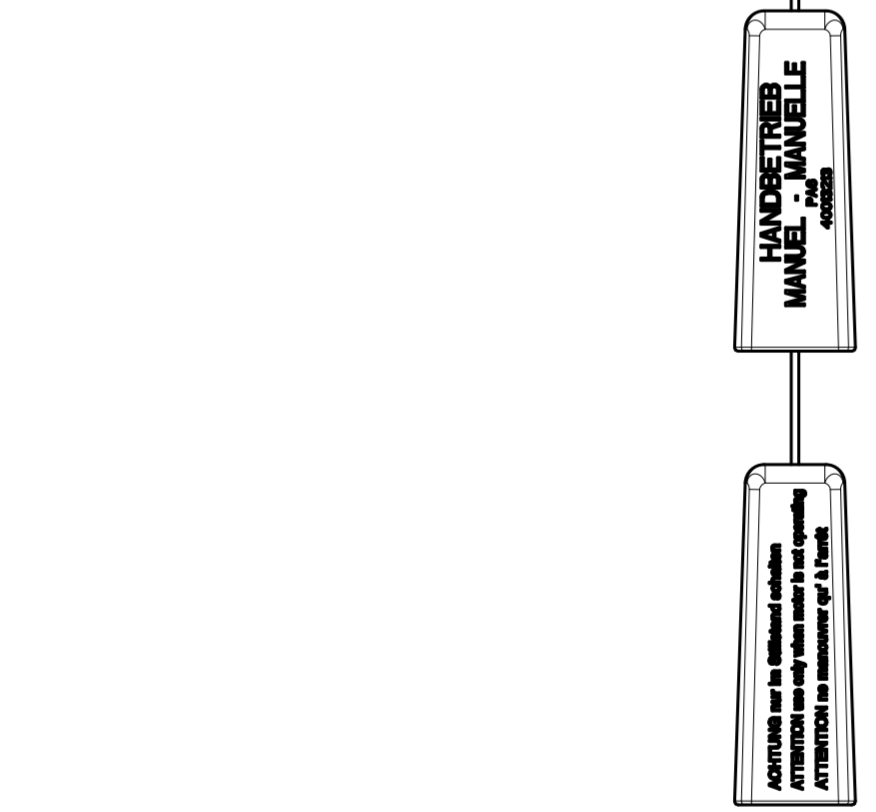

Ind./Itr. C.1	Dokumentenstatus Freigegeben	Ausgabedatum 11.02.2020	Zulässige Abweichung QMW00000033	Exkulation nach DIN EN ISO 9002	Maßstab 1:2	Format DIN A2	Gewicht 45366.695 kg
			Datum 06.02.2020	Name Falke	Werkstoff: diverse		Klassifikation 2 DI 446 03
			Geprüft Genehmigt		Benennung Montage Drehmomentstütze universal SG40 FU		Art.- / Zeichnungsnummer 50001992
C	AM-029-20	06.02.2020	Bravo Huerta	GfA GfA ELEKTROMATEN Wiesenstraße 81 40549 Düsseldorf Germany		Blatt 1/1	
B	ohne	19.03.2018	Bue	Verwendungsbereich SG40			
A	ohne	28.02.2017	Bue				
Ind.	AM	Datum	Ersteller				

Schutzvermerk DIN ISO 16016 beachten / observe protective rights acc. to DIN ISO 16016

Schriftfeld nach QMW00000069