

Technische Änderungen vorbehalten.
Aktueller Stand kann angefordert werden.

Verwendungsbereich		Zulässige Abweichung QMw 00033	Maßstab (DIN A0) 1:1	Seiten:
		Datum	Werkstoff nach ETK Spezialliste bzw. div.	Klassifikation: O D1 100 31
h		Name	Benennung:	
g		06.03.2012	WIPFE	GD-ELEKTROMAT Ranger 301
f				RS14/22 IP65 SK E40-D
e				Art.- Zeichnungsnummer:
d				Z_10002374_10010
c				Blatt
b				2
a				3 Bl.
1	Änderung	Datum	Name	Erstellt durch

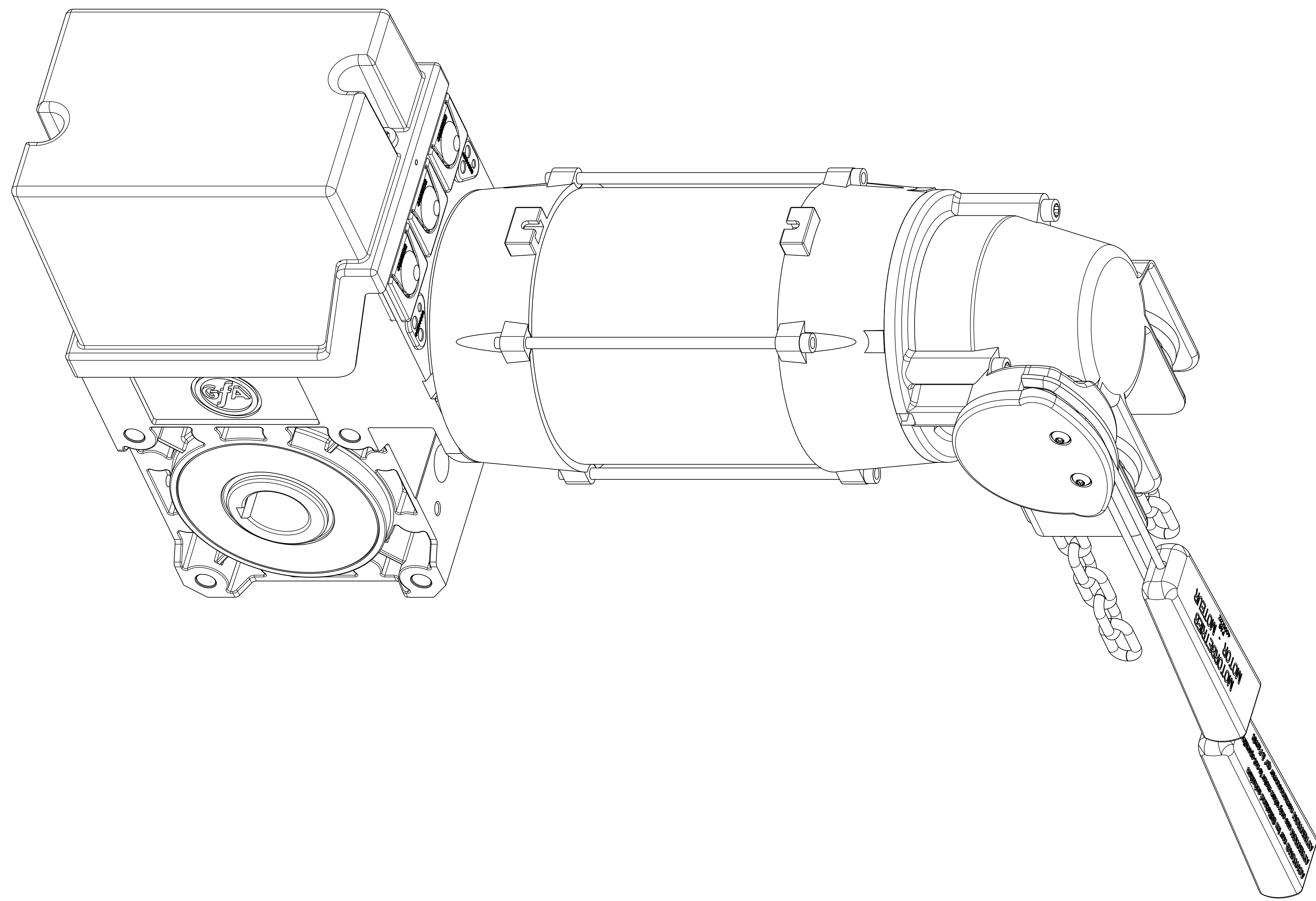
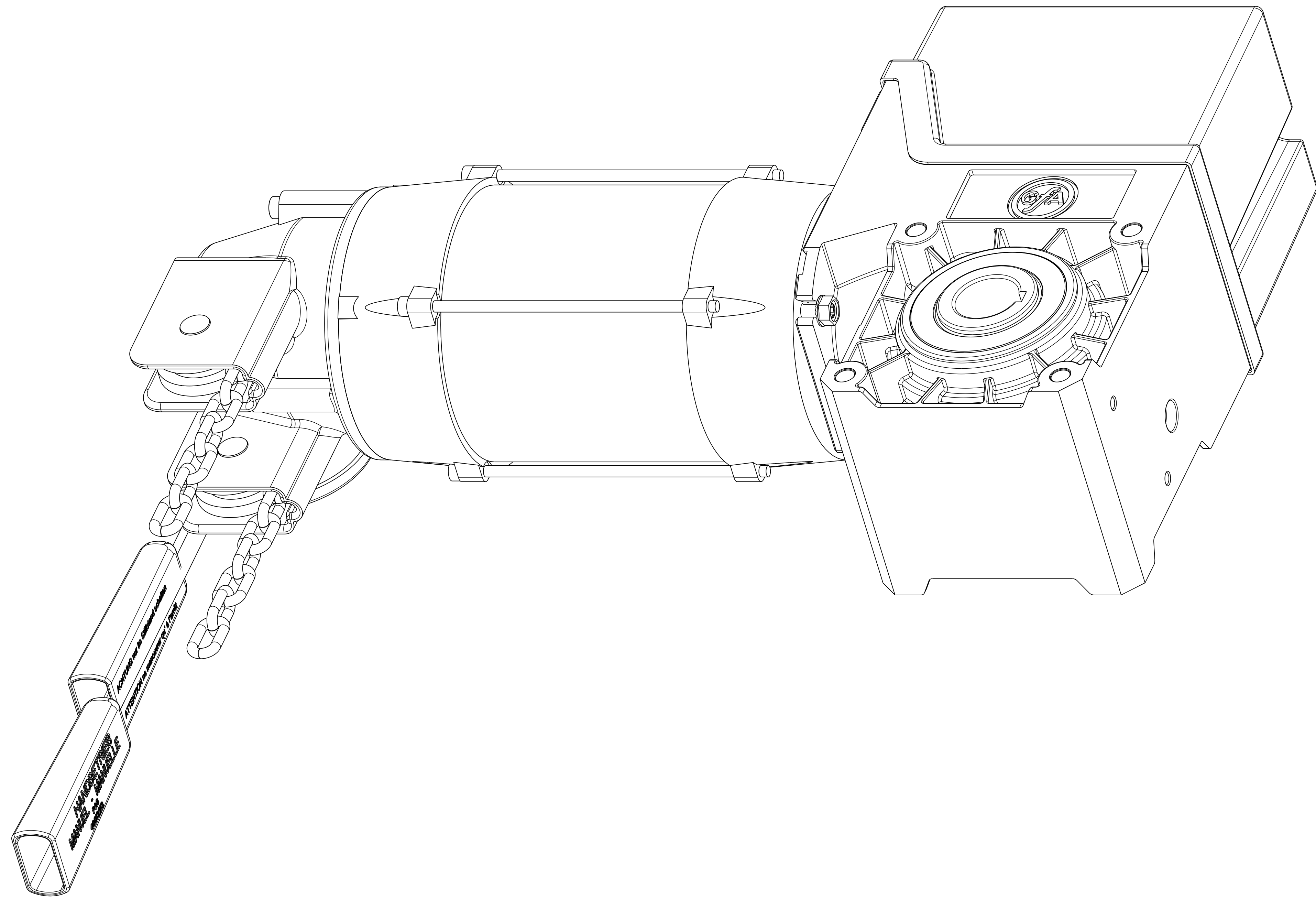

Technische Änderungen vorbehalten.
 Aktueller Stand kann angefordert werden.

Verwendungsbereich		Zulässige Abweichung	Maßstab (DIN A0) 1:1	Skizze
		QMw 00033	Werkstoff nach ETK Stammliste	Klassifikation
			bzw. div.	O D1 100 31
h	Datum	Name	Benennung	
g	Bearb. 06.03.2012	WJF/TK	GD-ELEKTROMAT Ranger 301	
f	Exp.		RS14/22 IP65 SK E40-D	
e			Art.- Zeichnungsnummer:	
d			Z_10002374_10010	
c			Blatt	
b			3	
a			3 Bl.	
Stat.	Änderung	Datum	Name	Erstellt durch