

1:10

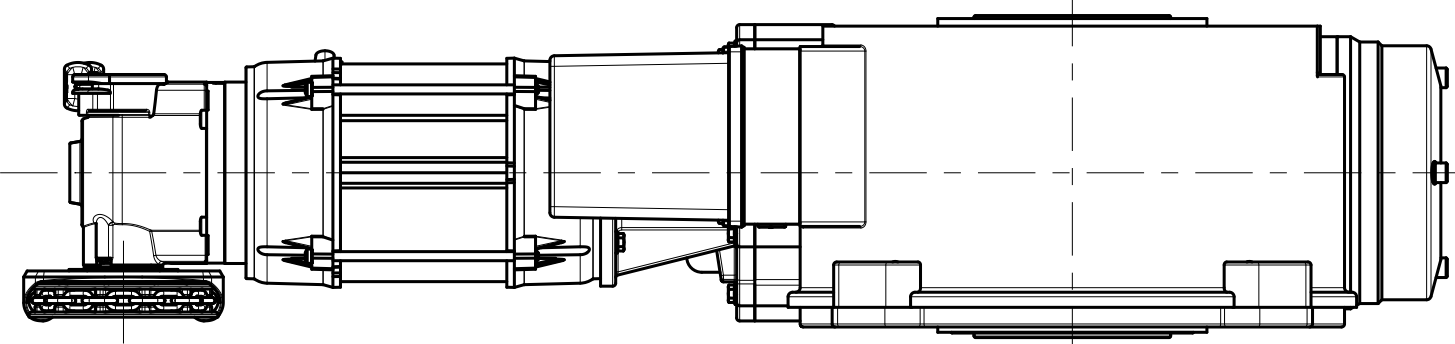
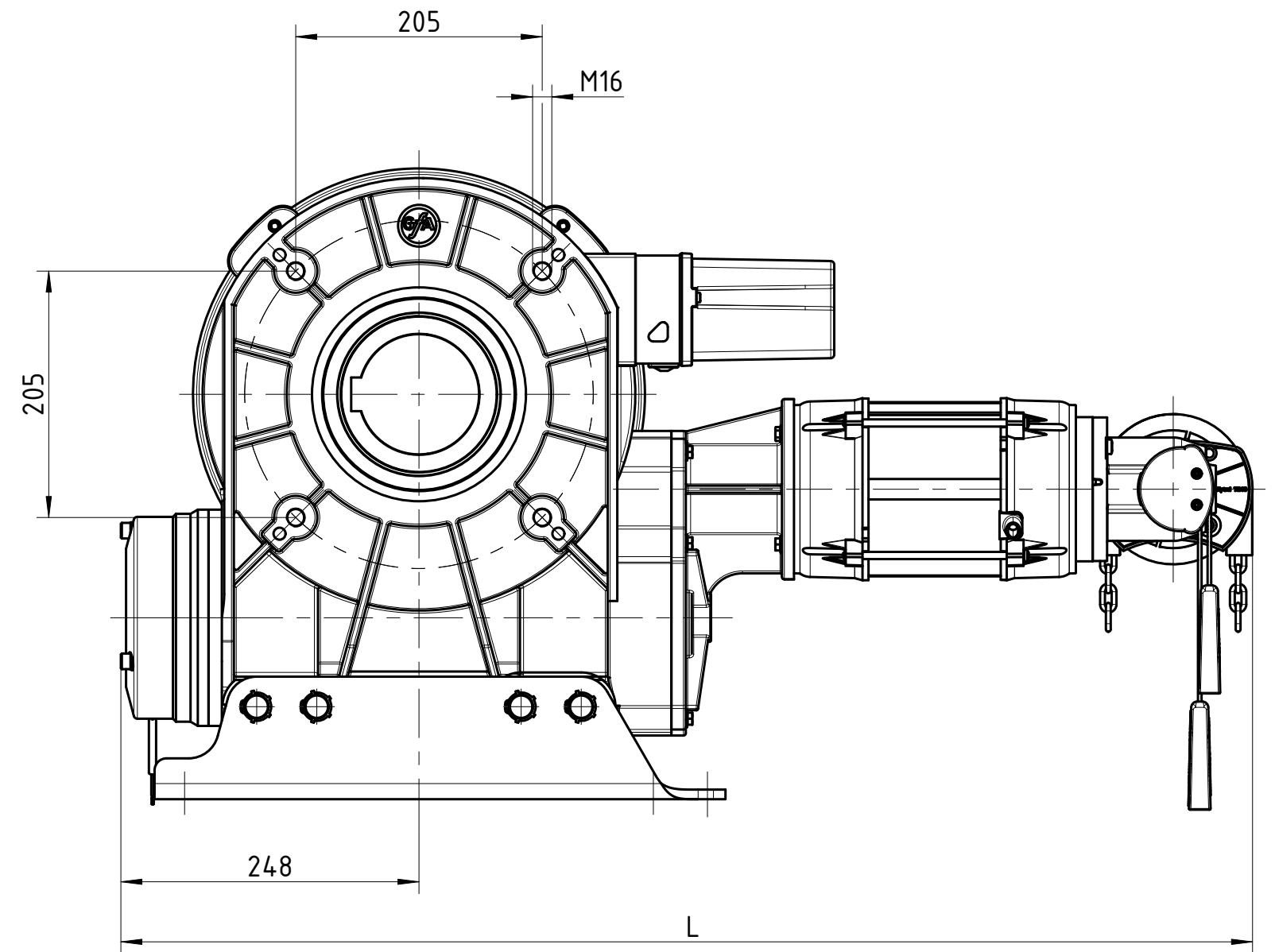
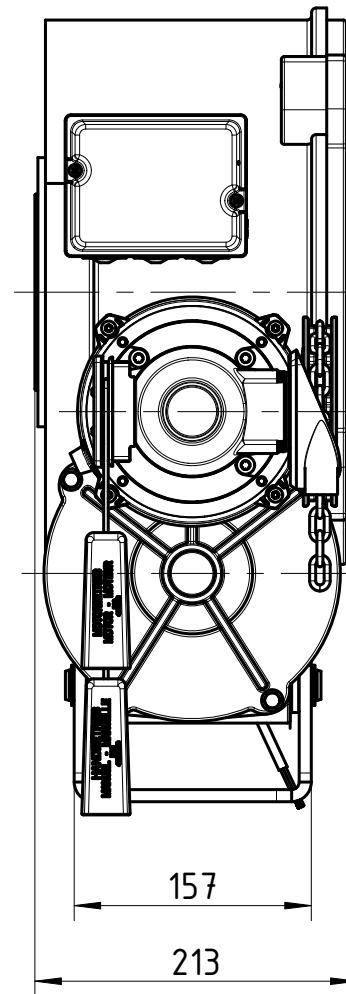
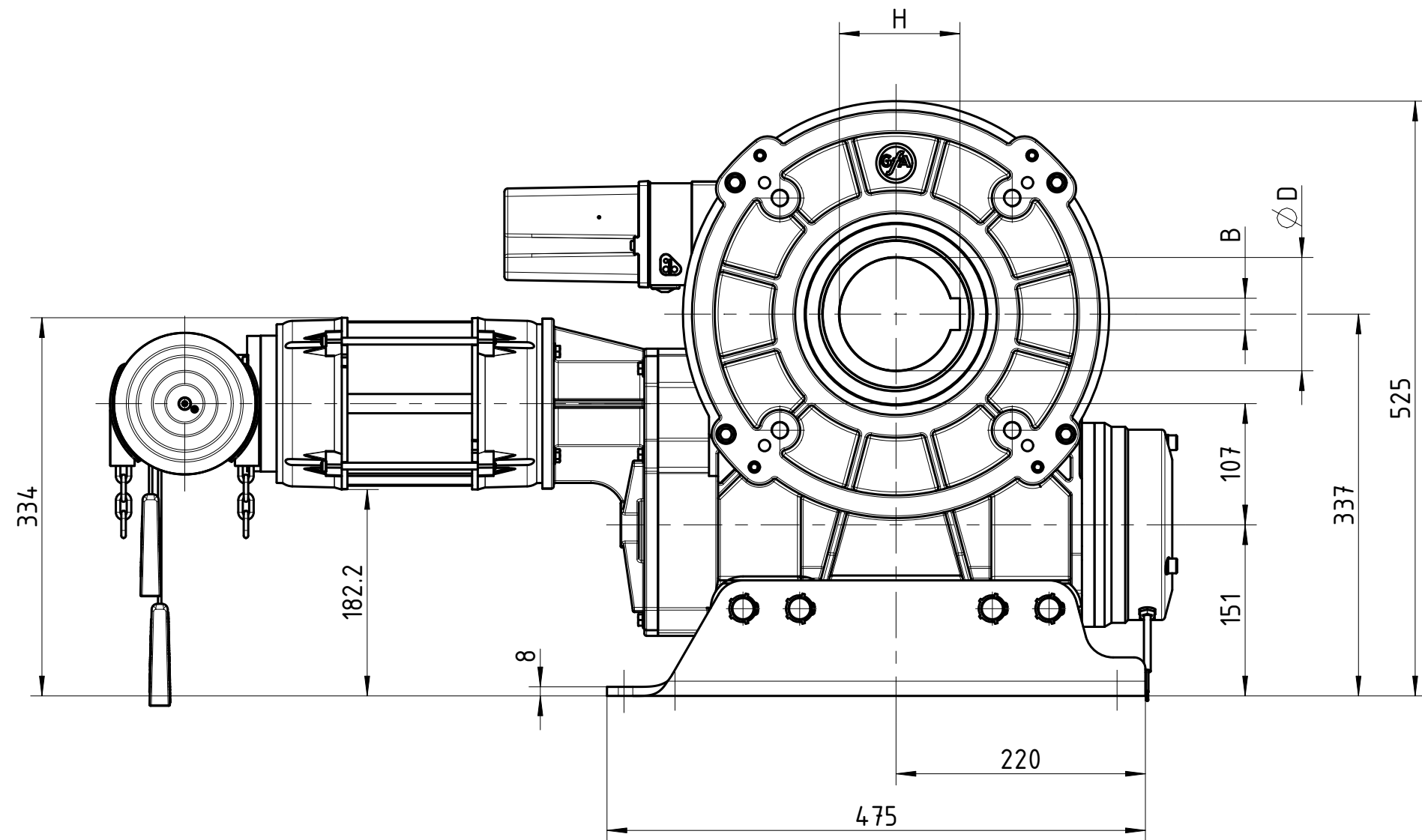

Art.-Nr.	Nm	1/min	L	D	B	H	Ind./Itr. C.0	Dokumentenstatus	Ausgabedatum	Zulässige Abweichung	Maßstab	Format	Gewicht
SI 480.9	10004324	4800	9	972	100	28			02.12.2019		1:5	DIN A2	
SI 360.9	10004323	3600	9	942	100	28							
SI 360.9	10005215	3600	9	942	80	22							
SI 360.5	10005216	3600	5	922	80	22							
SI 260.9	10005217	2600	9	942	80	22							
SI 260.5	10005218	2600	5	897	80	22							

Ind.	ÄM	Datum	Ersteller	Verwendungsbereich
C	ohne	02.12.2019	Bijick	SG186F
B	ohne	25.06.2018	Bijick	
A	ohne	12.05.2017	Dimitrov	
Ind.	AM	Datum	Ersteller	

Geprüft	Datum	Name	Werkstoff:	Klassifikation
Genehmigt			div.	2 PP 446 01

Benennung	Art.- / Zeichnungsnummer	Blatt
Einbauzeichnung SG186F	SI 360.9 / SI 480.9	1/1
50001996		

- Maß- und Konstruktionsänderungen vorbehalten
- Design and dimensions subject to change
- Sous réserves de toutes modifications techniques par le constructeur
- Con riserva di modifiche di dimensioni e costruzione
- Reservado el derecho a introducir modificaciones en las dimensiones y en la construcción

Schutzvermerk DIN ISO 16016 beachten / observe protective rights acc. to DIN ISO 16016

C:\p00\p001996.dwg

Scherffeld nach DWG0000069