



# Instructions de montage

LB 700

No. d'art: 20070000

-fr-

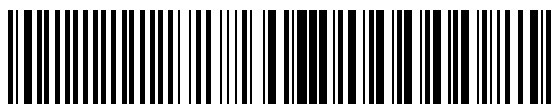

Version: 51171469\_h\_08.2018



0000000 0000 51171469 XXXXX



GfA ELEKTROMATEN GmbH & Co. KG  
Wiesenstraße 81 • 40549 Düsseldorf

 [www.gfa-elektromaten.de](http://www.gfa-elektromaten.de)  
 [info@gfa-elektromaten.de](mailto:info@gfa-elektromaten.de)

## Table des matières

1	<b>Consignes générales de sécurité</b> .....	4
2	<b>Caractéristiques techniques</b> .....	5
3	<b>Recommandation de montage</b> .....	6
4	<b>Montage du boîtier</b> .....	6
5	<b>Vérification du raccordement secteur</b> .....	7
6	<b>Câblage du commande de niveleur de quai avec la commande</b> .....	8
7	<b>Réglage rapide</b> .....	9
8	<b>Aperçu des platines</b> .....	11
9	<b>Schéma des bornes de connexion</b> .....	12
10	<b>Programmation de la commande</b> .....	13
11	<b>Tableau de programmation</b> .....	14
12	<b>Description du fonctionnement de la niveleur de quai</b> .....	19
	Niveleur de quai avec lèvre basculante.....	19
	Niveleur de quai avec lèvre télescopique (2 soupapes).....	20
13	<b>Description du fonctionnement des composants supplémentaires</b> .....	22
	X5 Capteur de cale de roue .....	22
	X6 Détecteur de véhicule extérieur.....	22
	X7 Déblocage/verrouillage niveleur de quai/porte.....	22
	X8 Capteur de position niveleur de quai .....	22
	X9 Feu de signalisation / éclairage .....	22
	X10 Sas d'étanchéité véhicule (Shelter) .....	23
14	<b>Option: Schéma des connexions de l'appareil de commande pour T801</b> .....	24
15	<b>Affichage d'état de la commande</b> .....	25
16	<b>Déclaration d'incorporation / Déclaration de conformité</b> .....	27

## Symboles



**Avertissement** - Blessures ou danger de mort possibles !



**Avertissement** - Danger de mort dû au courant électrique !



**Remarque** - Contient des informations importantes !



## 1 Consignes générales de sécurité

### Utilisation conforme à l'usage prévu

La commande est destinée aux systèmes de transbordement à lèvre conique basculante ou à lèvre télescopique.

La sécurité d'exploitation n'est garantie qu'en cas d'utilisation conforme à l'usage prévu. Nous déclinons toute responsabilité en cas de dommages dus à d'autres applications.

Les modifications ne sont possibles qu'après accord du fabricant. Dans le cas contraire, la déclaration du fabricant s'avère caduque.

### Consignes de sécurité

Montage et mise en service uniquement par du personnel spécialisé dûment formé.

Seuls des électriciens spécialisés sont habilités à travailler sur les installations électriques. Ils doivent pouvoir évaluer les travaux qui leur sont confiés, reconnaître les sources de danger éventuelles et prendre des mesures de sécurité adéquates.

Ne procéder aux travaux de montage qu'à l'état hors tension.

Observer les prescriptions et les normes en vigueur.

### Recouvrements et dispositifs de protection

Exploitation uniquement avec les recouvrements et les dispositifs de protection correspondants.

Veiller au positionnement exact des joints et au serrage correct des raccords à vis.

### Pièces de rechange

N'utiliser que des pièces de rechange d'origine.

## 2 Caractéristiques techniques

	LB 700	
Tension d'alimentation	3~400 V,N,PE	V
Protection par fusible assurée par le client	10	A à ret.
Puissance maximale du groupe hydraulique	1,5	kW
Nombre de soupapes	2	
Tension de soupape	24	V CC
Courant de soupape maximal	1,0	A
Puissance absorbée maximale de la commande	30	VA
Protection interne par fusible	1,6	A à ret.
Protection externe par fusible de l'éclairage	1,6	A à ret.
Puissance maximale des ampoules	40	W
Puissance maximale de l'éclairage de la rampe	150	W
Courant maximal/puissance maximale du moteur tubulaire	1,0 / 230	A / W
Courant de commutation maximal de la commande du ventilateur	1,0	A
Puissance maximale du moteur de ventilateur 1~ 230 V	0,55	kW
Classe de protection	IP 65	
Température ambiante	5-40	°C

### 3 Recommandation de montage

Pour mettre le commande de niveleur de quai en service rapidement et en toute sécurité, nous recommandons les étapes de montage suivantes :

- Montage du boîtier
- Vérification du raccordement secteur
- Câblage du système de transbordement avec la commande
- Programmation du réglage rapide

Le système de transbordement peut désormais être utilisé.

- Installation de composants supplémentaires
- Programmation des composants supplémentaires et des fonctions

### 4 Montage du boîtier

Le support sur lequel la commande de niveleur de quai est censée être fixée doit être plan et exempt de toute oscillation ou vibration. Le montage doit s'effectuer à la verticale.

L'emplacement de montage doit pouvoir être visible depuis la zone du système de transbordement.

## 5 Vérification du raccordement secteur



### Avertissement - Danger de mort dû au courant électrique !

- Commuter les câbles hors tension et s'assurer de l'absence de tension
- Observer les prescriptions et les normes en vigueur
- Procéder au raccordement électrique de manière conforme
- Utiliser un outillage approprié



### Remarque – Fusible de sécurité, incombe au client!

La commande doit être protégée sur tous les pôles par une valeur nominale de fusible de 10A max. par phase contre les court-circuit ou surcharge. Ceci peut être réalisé par moyen d'un coupe-circuit automatique tripolaire pour des réseaux triphasés et par un coupe-circuit automatique unipolaire pour des réseaux à courant alternatif qui sont placés en amont de la commande d'une installation domestique.

### Raccordement du câble d'alimentation secteur

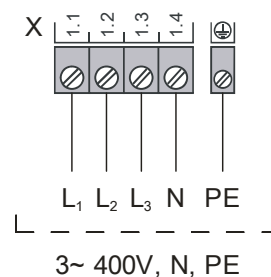

### Alternatif raccordement du câble d'alimentation secteur

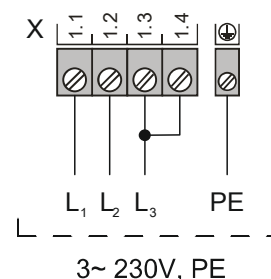

## 6 Câblage du commande de niveleur de quai avec la commande

Après le montage de la commande de niveleur de quai , il faut câbler cette dernière avec les composants électriques du système de transbordement utilisé.

### Raccordement du moteur hydraulique

- M1 Moteur hydraulique
- X2 Barrette à bornes de la commande de niveleur de quai

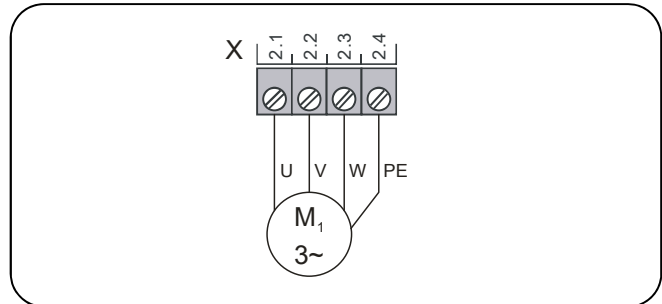

### Raccordement du système de système de transbordement à lèvre basculante

- X3 Barrette à bornes de la commande de niveleur de quai
- Y1 Soupape plate-forme/lèvre basculante

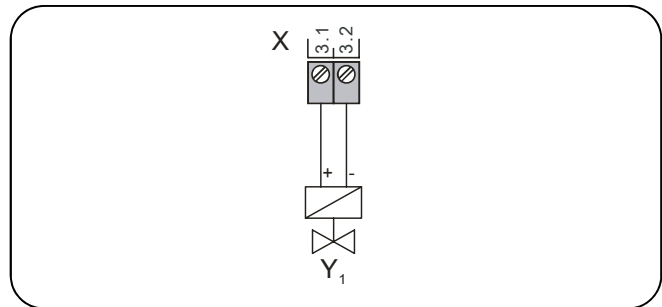

### Raccordement du système de transbordement à lèvre télescopique

- X3 Barrette à bornes de la commande de niveleur de quai
- Y1 Soupape de la plate-forme
- Y2 Soupape de la lèvre télescopique

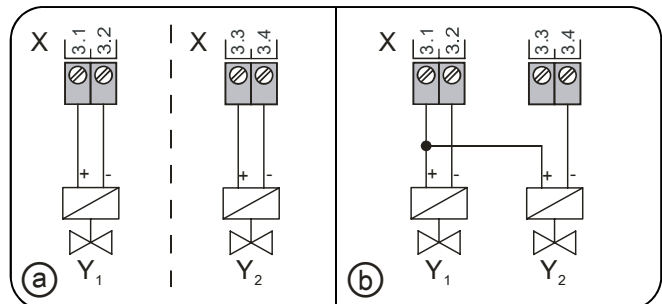



## 7 Réglage rapide

Après avoir mis en marche la commande, il est possible de sélectionner la fonction du commande de niveleur de quai.

### 1. Mise en marche

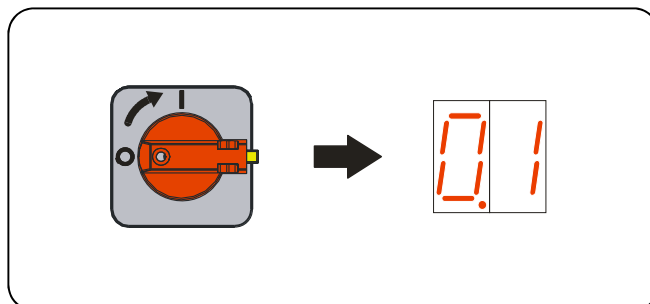

### 2. Sélectionner le point de programmation

Appuyer sur le bouton de réglage et le tourner

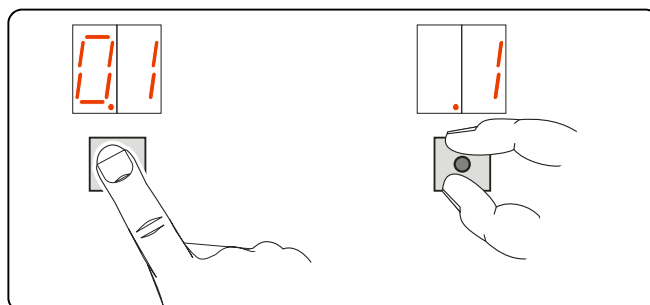

### 3. Sélectionner

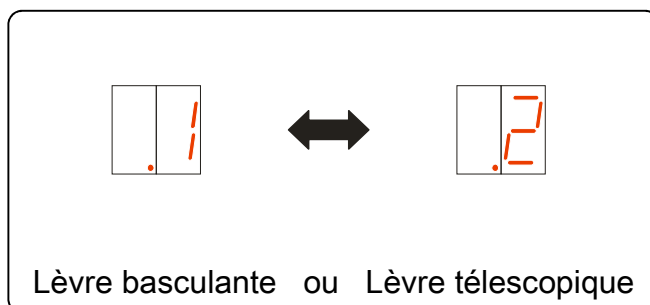



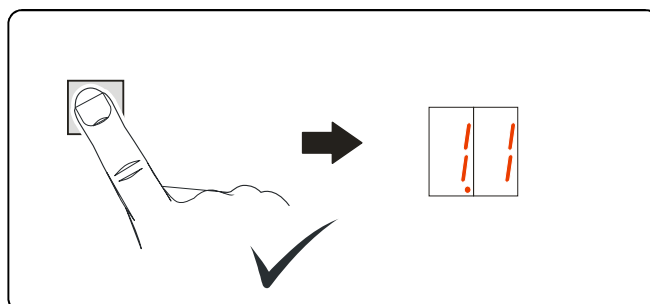

### 4. Enregistrer le point de programmation

Appuyer sur le bouton de réglage et sélectionner le point de programmation suivant en répétant l'étape 2











Les autres réglages obéissent au même schéma

### Paramètres/Mode de fonctionnement de la lèvre basculante

2. Sélectionner le point de programmation		3. Réglage	
	Temps de déploiement minimal de la lèvre	0,1	- 3,0 Secondes
	Temps de déploiement maximal de la lèvre	1,0	- 20,0 Secondes
	Temps de levage maximal de la plate-forme	1,0	- 20,0 Secondes
	Temps de levage retour automatique	1,0	- 20,0 Secondes
	Temps de descente retour automatique	1,0	- 20,0 Secondes

### Paramètres/Mode de fonctionnement de la lèvre télescopique

2. Sélectionner le point de programmation		3. Réglage	
	Temps de déploiement minimal de la lèvre	0,1	- 3,0 Secondes
	Temps de déploiement maximal de la lèvre	1,0	- 20,0 Secondes
	Temps de rétraction maximal de la lèvre	1,0	- 20,0 Secondes
	Temps de levage minimal de la plate-forme	0,1	- 3,0 Secondes
	Temps de levage maximal de la plate-forme	1,0	- 20,0 Secondes
	Temps de levage retour automatique	1,0	- 20,0 Secondes
	Temps de descente retour automatique	1,0	- 20,0 Secondes
	Retrait automatique	0,0	- 1,5 Seconde

## 5. Terminer les réglages rapides

Le réglage du dernier point de programmation met automatiquement fin au réglage rapide et la commande commute sur P0

## 8 Aperçu des platines

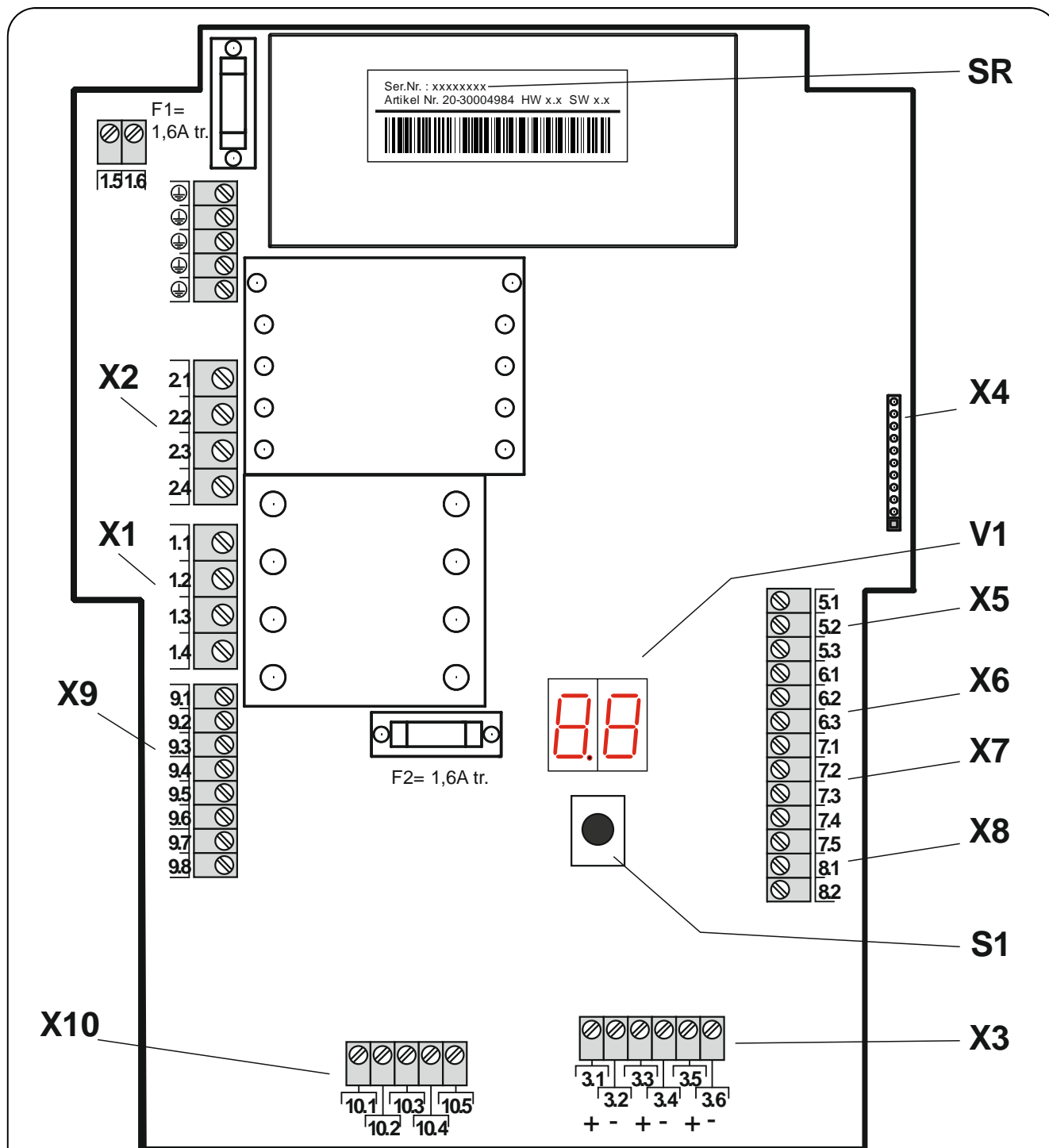

- |           |   |            |                           |
|-----------|---|------------|---------------------------|
| <b>X1</b> | Raccordement secteur                                | <b>X9</b>  | Lampe/Éclairage           |
| <b>X2</b> | Raccordement du moteur hydraulique                  | <b>X10</b> | Sas d'étanchéité véhicule |
| <b>X3</b> | Raccordement des soupapes                           | <b>V1</b>  | Afficheur                 |
| <b>X4</b> | Touche de commande                                  | <b>S1</b>  | Bouton de réglage         |
| <b>X5</b> | Capteur de cale de roue                             | <b>F1</b>  | Fusible de la commande    |
| <b>X6</b> | Détecteur de véhicule                               | <b>F2</b>  | Fusible Lampe/Éclairage   |
| <b>X7</b> | Déblocage/Verrouillage du système de transbordement |            |                           |
| <b>X8</b> | Capteur de position du système de transbordement    | <b>SR</b>  | Numéro de série           |

## 9 Schéma des bornes de connexion

### X1 Alimentation

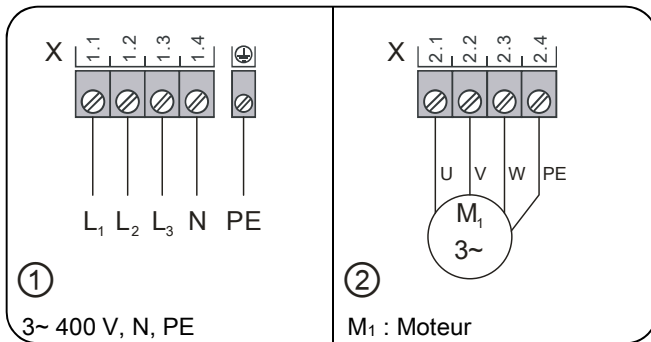

### X2 Moteur hydraulique

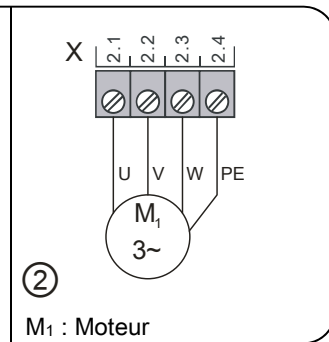

### X3 Soupapes du système de transbordement

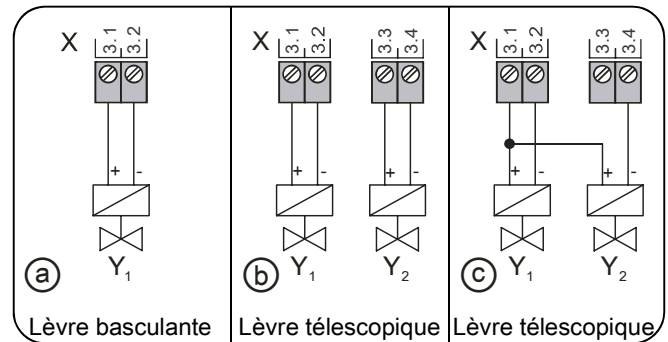

### X5 Capteur de cale de roue

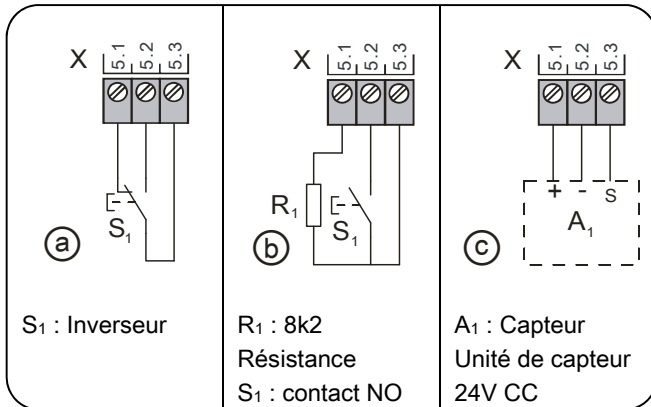

### X6 Détecteur de véhicule

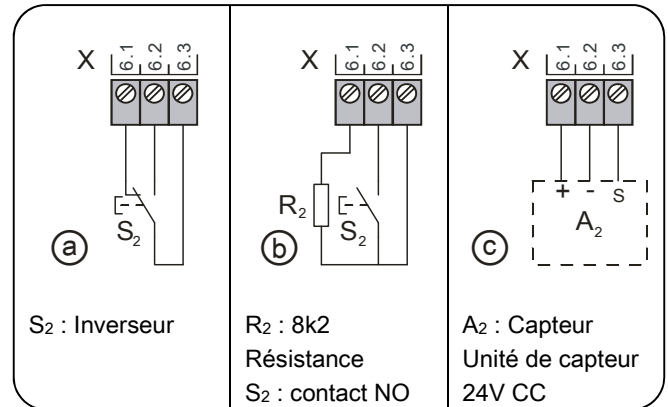

### X7 Débloccage rampe/porte

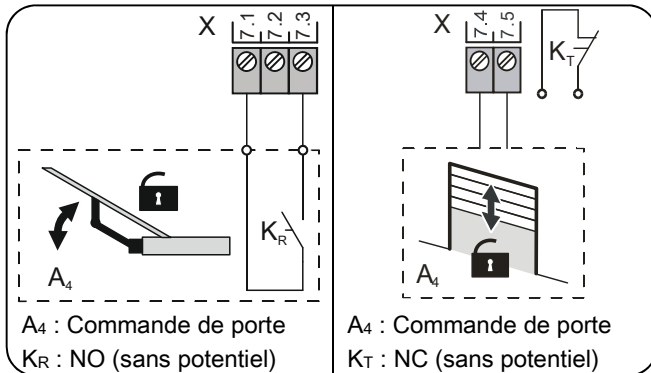

### X8 Capteur de position du système de transbordement

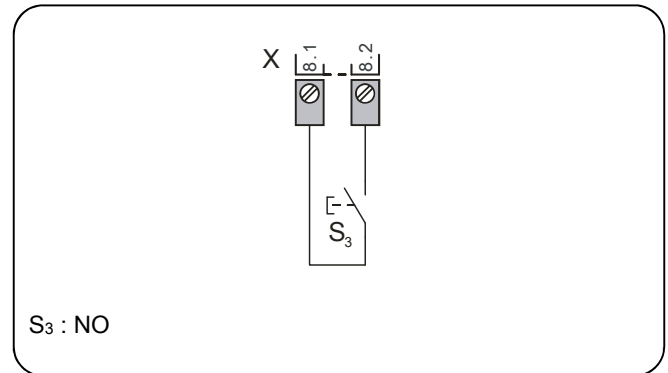

### X9 Lampe/Éclairage

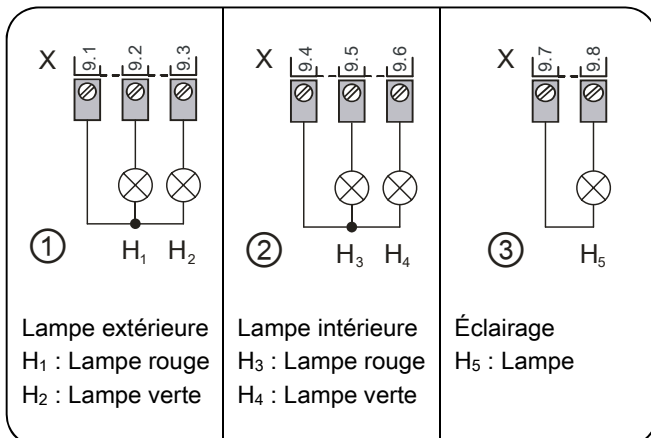

### X10 Étanchéité du véhicule

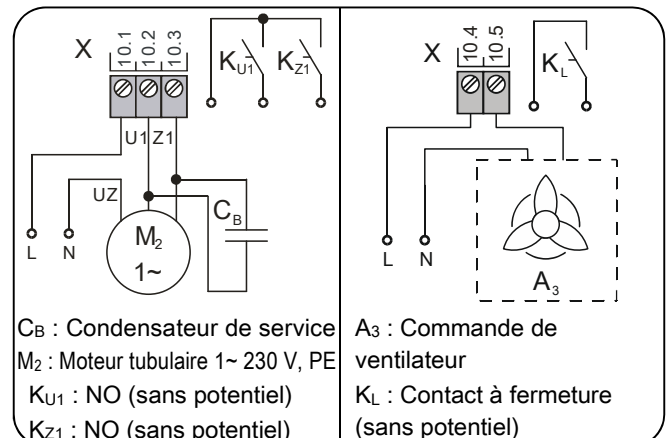

## 10 Programmation de la commande

### 1. Activation de la programmation

Appuyer 3 s sur le bouton de réglage jusqu'à ce que l'affichage 00 apparaisse

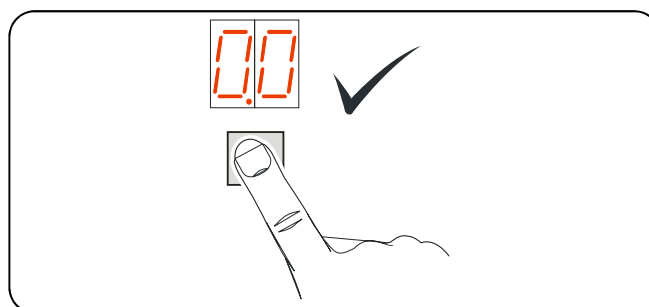

### 2. Sélectionner le point de programmation

Tourner le bouton de réglage jusqu'au point de programmation souhaité et l'enfoncer

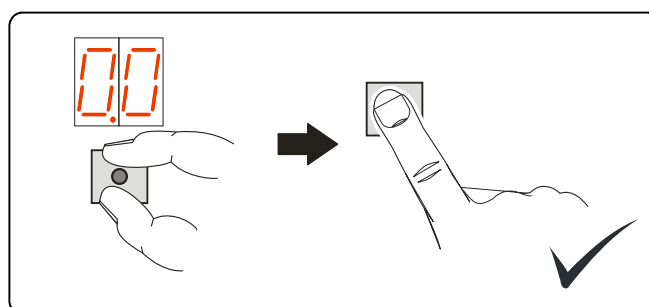

### 3. Réglage

Tourner le bouton de réglage et sélectionner la fonction souhaitée

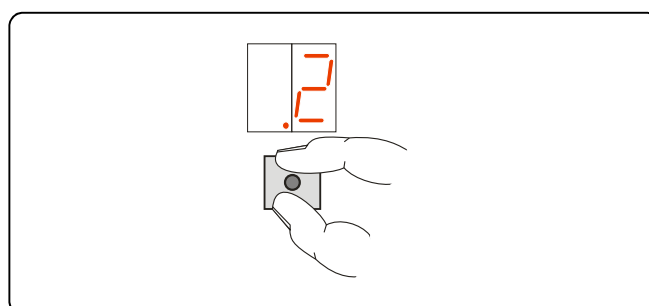

### 4. Enregistrer le point de programmation

Appuyer sur le bouton de réglage et sélectionner le point de programmation suivant ou désactiver la programmation

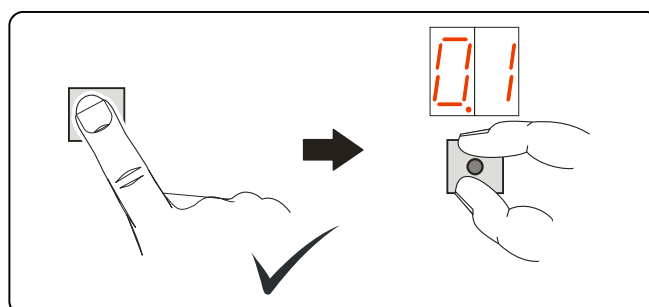





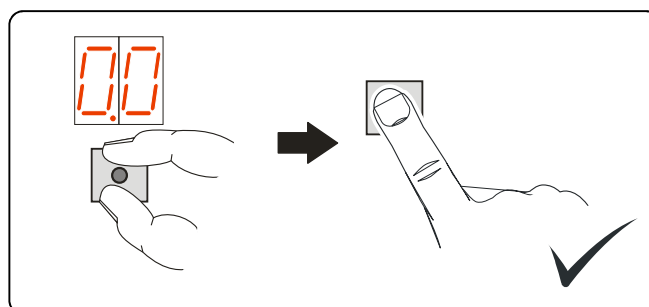



















### 5. Désactivation de la programmation





















Tourner le bouton de réglage jusqu'à ce que l'affichage 00 apparaisse, puis appuyer















## 11 Tableau de programmation

Modes de fonctionnement			
2. Sélectionner et confirmer le point de programmation	3 Réglage		4 Enregistrement
 Mode de fonctionnement		 Nivelleur de quai avec lèvre basculante	<input type="checkbox"/> Appuyer sur le bouton de réglage
		 Nivelleur de quai à lèvre télescopique à 2 soupapes	
 Mode économie d'énergie		 Arrêt	<input type="checkbox"/> Appuyer sur le bouton de réglage
		 Marche	
Positions			
 Temps de déploiement minimal de la lèvre		 1,0 - 3,0 Secondes	<input type="checkbox"/> Appuyer sur le bouton de réglage
 Temps de déploiement maximal de la lèvre		 1,0 - 20,0 Secondes	
 Temps de rétraction maximal de la lèvre		 1,0 - 20,0 Secondes	
 Temps de levage minimal de la rampe		 0,1 - 3,0 Secondes	
 Temps maximal de levage de la lèvre		 1,0 - 20,0 Secondes	
 Temps de levage retour automatique		 1,0 - 20,0 Secondes	
 Temps de descente retour automatique		 1,0 - 20,0 Secondes	
 Retrait automatique		 0,0 - 1,5 Secondes	

Fonctions de sécurité			
2. Sélectionner et confirmer le point de programmation	3 Réglage		4 Enregistrement
Capteur de cale de roue		Sans capteur Avec capteur	Appuyer sur le bouton de réglage
Détecteur de véhicule		Sans détecteur Avec détecteur	Appuyer sur le bouton de réglage
Capteur de position de la plate-forme de chargement		Sans capteur Capteur avec contact permanent Capteur avec contact impulsionnel	Appuyer sur le bouton de réglage
Signaux			
Feu de signalisation rouge / vert À l'extérieur		Sans feux de signalisation 0 à 360 Secondes	Appuyer sur le bouton de réglage
Feu de signalisation rouge / vert À l'intérieur		Sans feux de signalisation Avec feux de signalisation Avec feu de signalisation et surveillance du capteur de cale de roue	Appuyer sur le bouton de réglage
Projecteur de la plate-forme de chargement		Arrêt Marche avec le bouton-poussoir Marche avec porte OUVERTE	Appuyer sur le bouton de réglage

Fonctions		
2. Sélectionner et confirmer le point de programmation	3 Réglage	4 Enregistrement
 Déblocage/Verrouillage Nivelleur de quai/Porte	 <ul style="list-style-type: none"> <li> Arrêt</li> <li> Déblocage par contact de porte</li> <li> Déblocage par contact de porte et détecteur de véhicule</li> <li> Déblocage par contact de porte et déblocage porte par détecteur de véhicule</li> </ul>	<input type="radio"/> Appuyer sur le bouton de réglage
 Sas d'étanchéité véhicule	 <ul style="list-style-type: none"> <li> Sans</li> <li> Fonction du moteur tubulaire</li> <li> Fonction du ventilateur</li> <li> Moteur tubulaire et fonction du ventilateur</li> </ul>	<input type="radio"/> Appuyer sur le bouton de réglage
 Fonction Marche/Arrêt sas d'étanchéité du véhicule	 <ul style="list-style-type: none"> <li> Sans</li> <li> Marche/Arrêt Automatique porte</li> <li> Bouton-poussoir Marche/Arrêt Manuel</li> <li> Marche Manuel par bouton-poussoir/Arrêt Automatique par porte</li> <li> Marche Automatique par porte Arrêt Manuel par bouton-poussoir</li> <li> Marche/Arrêt par capteur de cale de roue</li> </ul>	<input type="radio"/> Appuyer sur le bouton de réglage



Capteur		
2. Sélectionner et confirmer le point de programmation	3 Réglage	4 Enregistrement
 Lèvre conique basculante capteur	  00 = Lèvre télescopique 01 = sensible 20 = non sensible	 Appuyer sur le bouton de réglage
Maintenance		
 Présélection du compteur de cycles de maintenance	  01-99 correspond au cycle à décompter de 1 000 jusqu'à 99 000	 Appuyer sur le bouton de réglage
 Réaction du compteur de cycles de maintenance	  Affichage de « CS » sur l'afficheur avec la valeur précédemment réglée   Commutation de la fonction de rappel automatique à Homme mort avec l'affichage CS et la valeur réglée	 Appuyer sur le bouton de réglage

Info		
2. Sélectionner et confirmer le point de programmation		Affichage
<p>Info Compteur de cycles 7 caractères</p>	<input type="radio"/> Appuyer sur le bouton de réglage	<p>M HT ZT T H Z E</p> <p>Le cycle est ensuite affiché par incréments de dix en dix</p> <p>M = 1 000 000 H = 100 HT = 100 000 Z = 10 ZT = 10 000 E = 1 T = 1 000</p>
<p>Info deux dernières erreurs</p>	<input type="radio"/> Appuyer sur le bouton de réglage	<p>Les deux dernières erreurs décelées s'affichent alors en alternance</p>
<p>Info modification de programmation à 7 caractères</p>	<input type="radio"/> Appuyer sur le bouton de réglage	<p>M HT ZT T H Z E</p> <p>Le cycle est ensuite affiché par incréments de dix en dix</p> <p>M = 1 000 000 H = 100 HT = 100 000 Z = 10 ZT = 10 000 E = 1 T = 1 000</p>
<p>Info Version du logiciel</p>	<input type="radio"/> Appuyer sur le bouton de réglage	<p>Affichage de la version du programme.</p>

Système		
2. Sélectionner et confirmer le point de programmation	3 Réglage	4 Enregistrement
<p>Effacement de tous les réglages hormis le compteur de cycles et modifications de programme</p>	Appuyer sur la touche Ouvrir	<p>Appuyer sur la touche Auto-Return pendant 3 s</p>
	<p>Effacer</p>	
	Appuyer sur la touche Ouvrir	<p>Appuyer sur la touche Auto-Return pendant 3 s</p>
	<p>Effacer</p>	

## 12 Description du fonctionnement de la niveleur de quai

Le réglage rapide doit être terminé et la niveleur de quai doit se trouver dans sa position de référence

### Niveleur de quai avec lèvre basculante

#### Appuyer sur le bouton-poussoir OUVRIR

La plate-forme s'élève. La lèvre basculante se déploie automatiquement en position de fin de course supérieure.

#### Relâcher le Bouton-poussoir OUVRIR

La plate-forme s'arrête et s'abaisse lentement. Dès que la lèvre basculante repose sur la surface de chargement, l'opération est terminée.

La niveleur de quai est praticable.

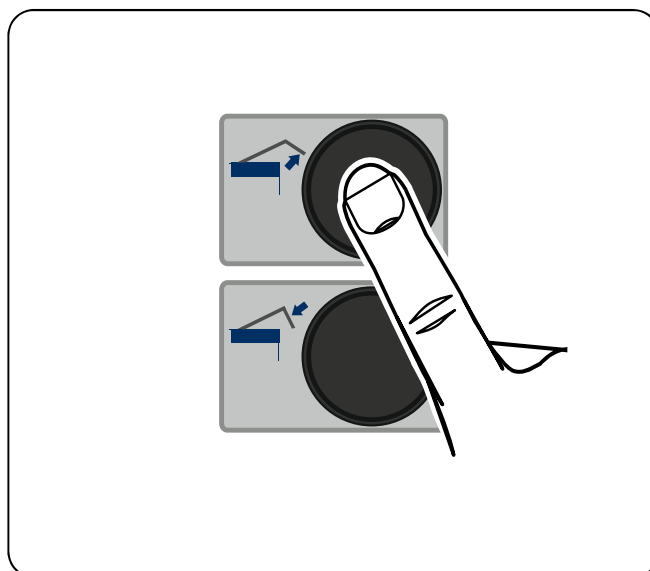

#### Appuyer sur le bouton-poussoir Auto-Return

Déclenche une élévation et une descente automatiques de la niveleur de quai jusqu'à ce que la position de référence soit atteinte.

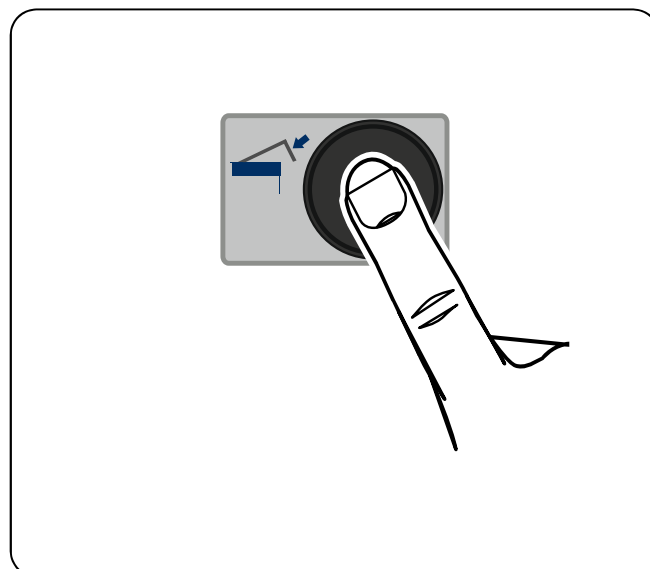

## Nivelleur de quai avec lèvre télescopique (2 soupapes)

**Appuyer sur le Bouton-poussoir OUVRIR ①**

La plate-forme s'élève.

**Relâcher le Bouton-poussoir OUVRIR**

La plate-forme s'arrête et s'abaisse au bout de 2 secondes en l'absence de toute instruction supplémentaire.

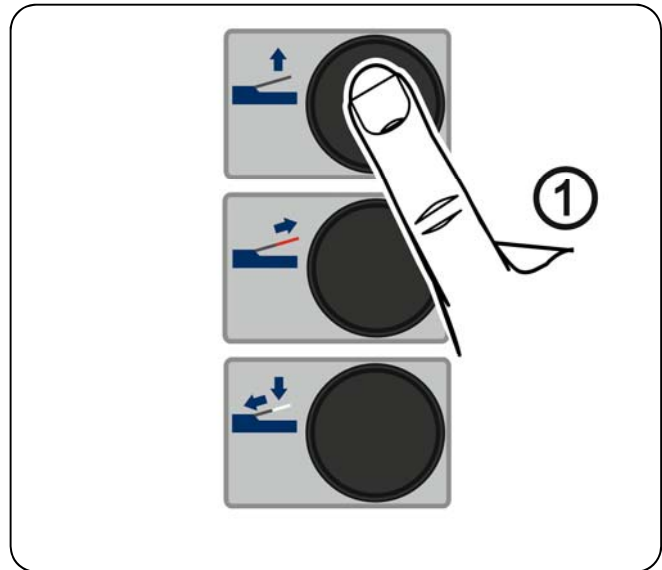

**Appuyer sur le bouton-poussoir de la lèvre télescopique ②**

La lèvre télescopique se déploie.

**Relâcher le bouton-poussoir de la lèvre télescopique**

La lèvre télescopique s'arrête et la plate-forme s'abaisse lentement.

Dès que la lèvre télescopique repose sur la surface de chargement, l'opération est terminée.

La nivelleur de quai est praticable.

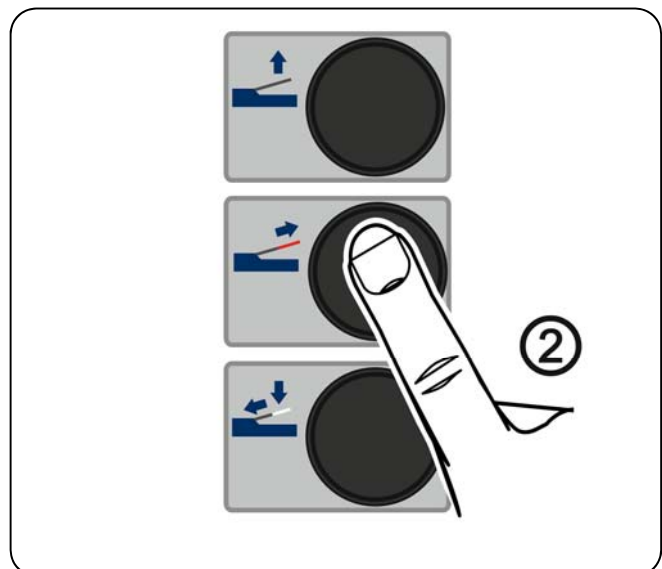

**Correction lèvre télescopique**

Appuyer sur le Bouton-poussoir OUVRIR ① pour rentrer la lèvre télescopique déployée.

### Appuyer sur le bouton-poussoir Auto-Return

Déclenche une élévation et une descente automatiques de la nivelleur de quai jusqu'à ce que la position de référence soit atteinte.

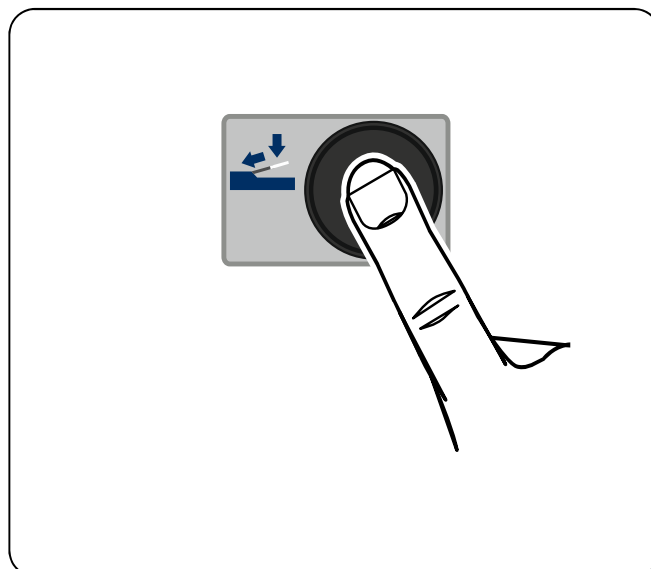

## **13 Description du fonctionnement des composants supplémentaires**

### **X5 Capteur de cale de roue**

Dès que la cale de roue a été placée sous un pneu du véhicule, niveleur de quai peut être commandée. Les feux de signalisation à l'extérieur passent de vert à rouge. Activation du point de programme 3.1

### **X6 Détecteur de véhicule extérieur**

Dès que le véhicule est enregistré par le détecteur, les feux de signalisation à l'extérieur passent de vert à rouge. Activation du point de programme 3.2

### **X7 Déblocage/verrouillage niveleur de quai/porte**

Le contact de verrouillage permet de régler l'ordre Porte - Niveleur de quai ou Niveleur de quai - Porte. Il est possible d'intégrer un détecteur de véhicule pour le déblocage. Le contact de déblocage de la porte est commuté lorsque la plate-forme de chargement se trouve en position de repos. Activation du point de programme 5.1

### **X8 Capteur de position niveleur de quai**

La position de repos de la niveleur de quai est détectée par un contact supplémentaire externe. Activation du point de programme 3.3

### **X9 Feu de signalisation / éclairage**

La commande de la niveleur de quai de chargement dispose de sorties pour un projecteur et un feu de signalisation rouge/vert à l'intérieur et/ou à l'extérieur.

#### **Feu de signalisation rouge/vert, à l'extérieur**

Le feu de signalisation vert indique au conducteur que la niveleur de quai est prête pour le positionnement. Une fois que le camion est positionné, le feu de signalisation passe au rouge. Pour cela, l'utilisation d'un capteur de cale de roue ou d'un détecteur de véhicule est nécessaire. Si aucun capteur n'est connecté, le feu de signalisation passe au rouge dès que la position de référence est quittée. Le passage du rouge au vert est piloté par un réglage de

la temporisation. Le temps démarre dès que la nivelleur de quai a atteint à nouveau sa position de référence. Lorsque le capteur de cale de roue est activé et affecté, le feu de signalisation rouge/vert clignote de manière alternée à l'expiration de la durée de commutation. Le feu de signalisation passe au vert et y reste uniquement lorsque le capteur de cale de roue est à nouveau libre. Activation du point de programme 4.1

### **Feu de signalisation rouge/vert, à l'intérieur**

Le feu de signalisation vert indique que la plate-forme de chargement est praticable. Le feu de signalisation rouge s'allume pour tous les autres états. Le feu de signalisation permet d'afficher un capteur de cale de roue non affecté pendant le chargement. Le feu de signalisation passe au rouge si le capteur de cale de roue n'est pas affecté pendant plus de 3 secondes. Après une erreur de ce type, il est nécessaire d'appuyer sur le bouton-poussoir OUVRIER afin que le feu de signalisation repasse au vert. Activation du point de programme 4.2

### **Projecteur**

Lorsque la nivelleur de quai est utilisée ou la porte atteint la position finale de fin de course OUVRIER, le projecteur éclaire la zone de la plate-forme. Activation du point de programme 4.3

Les sorties du feu de signalisation à l'intérieur/à l'extérieur et du projecteur sont protégées contre les courts-circuits à l'aide d'un fusible commun de 1,6 A.

### **X10 Sas d'étanchéité véhicule (Shelter)**

Trois contacts sans potentiel sont nécessaires pour le raccordement d'un sas d'étanchéité véhicule. Pour un moteur tubulaire, deux des contacts sont verrouillés l'un par rapport à l'autre. Le troisième contact permet de piloter un ventilateur. Activation et sélection du point de programme 5.2

Le sas d'étanchéité véhicule peut être mis en circuit et mis hors circuit automatiquement à l'aide d'un bouton-poussoir ou d'un capteur de cale de roue. Activation et sélection du point de programme 5.3.

## 14 Option: Schéma des connexions de l'appareil de commande pour T801

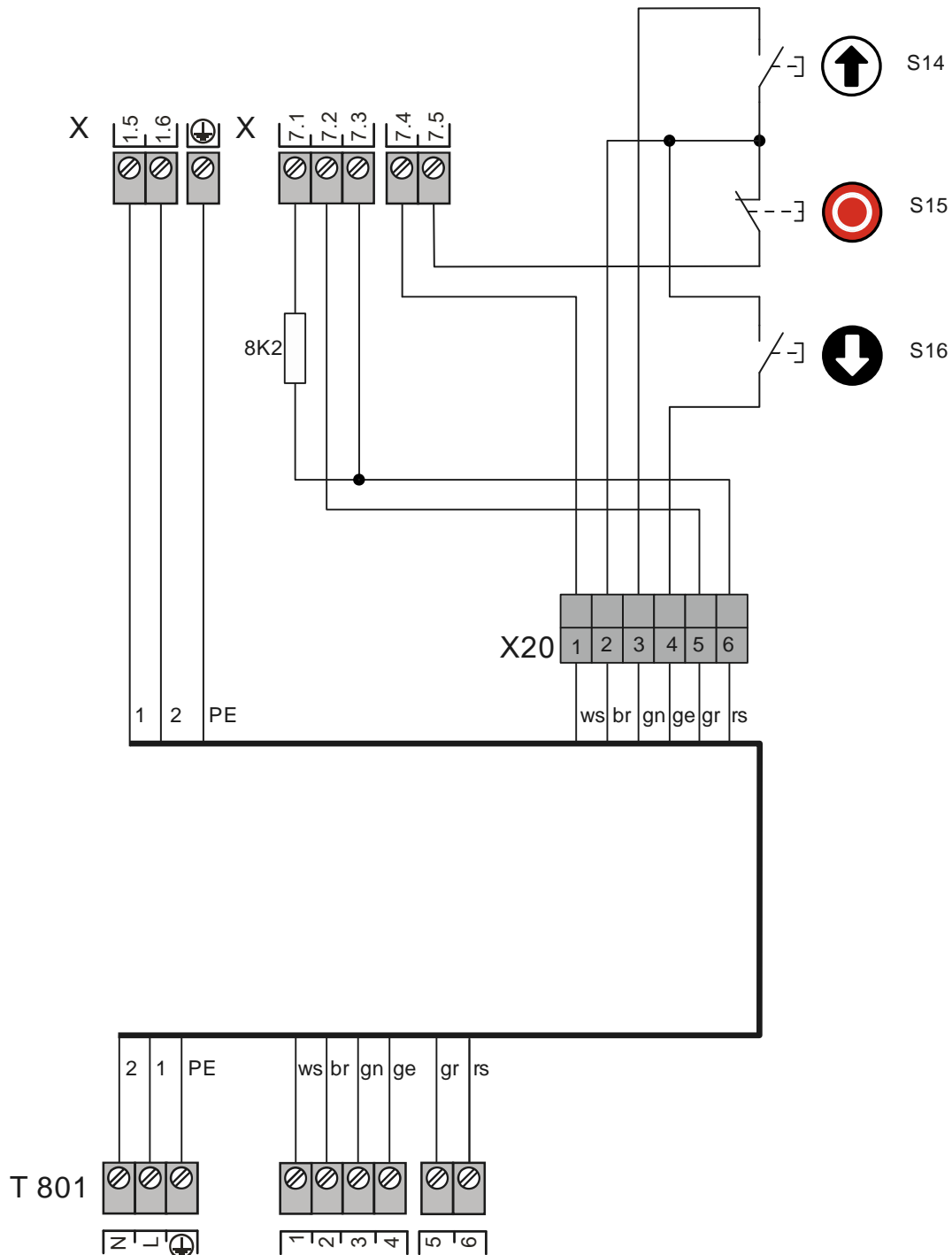









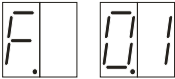

- S14** Bouton-poussoir de commande Ouverture
- S15** Bouton-poussoir de commande Arrêt
- S16** Bouton-poussoir de commande Fermeture
- T801** Commande









- W** Câble de raccordement
- X** Borne plate
- X20** Connecteur

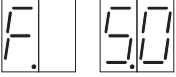





## 15 Affichage d'état de la commande

La commande de niveleur de quai de chargement peut afficher à la suite jusqu'à trois états différents. L'affichage de l'état se compose d'une lettre et d'un nombre. Une distinction est alors faite entre l'affichage d'un état de défaut avec un **F** et l'affichage de service avec un **P**

Affichage	Descriptif état de défaut	Mesures de dépannage
	Arrêt d'urgence actionné	Vérifier si le dispositif d'arrêt d'urgence est actionné ou s'il y a une rupture de câble dans les câbles de raccordement.
	Rampe verrouillée	Ouvrir la porte jusqu'en position finale de fin de course supérieure.
	La détection de véhicule n'a détecté aucun véhicule	Rapprocher le véhicule de la niveleur de quai. Le cas échéant, vérifier l'orientation de l'unité de détection.
	Capteur de cale de roue non actionné	Vérifier si le capteur de cale de roue est actionné correctement ou s'il y a une rupture de câble dans les câbles de raccordements. En cas de surveillance à l'aide du feu de signalisation interne, actionner le Bouton-poussoir OUVRIRE pour réinitialiser l'erreur
	Entrée interrupteur à clé actionné	Vérifier si l'interrupteur à clé est actionné.
	Temps de déploiement minimal de la lèvre non atteint	Le mouvement a été interrompu trop tôt, réinitialisation de l'erreur avec la prochaine commande.
	Temps de déploiement maximal de la lèvre dépassé	Vérifier le système hydraulique et les organes mécaniques à la recherche de manque de mobilité. Procéder éventuellement à une correction du temps dans la programmation.
	Temps de levage minimal de la plate-forme non atteint	Le mouvement a été interrompu trop tôt, réinitialisation de l'erreur avec la prochaine commande.
	Temps de levage maximal de la plate-forme dépassé	Vérifier le système hydraulique et les organes mécaniques à la recherche de manque de mobilité.
	Temps de levage maximal (Auto-Return) dépassé	Procéder éventuellement à une correction du temps dans la programmation.
	Entrée de la commande bouton-poussoir de commande défectueux.	Allumer puis éteindre la commande. Le cas échéant, remplacer la commande.

Affichage	Descriptif état de défaut	Mesures de dépannage
	Erreur du processeur	Réinitialiser en coupant et en rallumant l'interrupteur principal. Remplacement éventuel de la commande.
	Erreur ROM	Acquittement de l'état de défaut en coupant et en rallumant l'interrupteur principal. Le cas échéant, remplacement de la commande.
	Erreur de registre	
	Erreur RAM	
	Erreur moteur hydraulique	La commande a détecté un courant moteur incorrect. Lèvre conique basculante capteur trop sensible. Vérifier le moteur et les câbles de raccordement.
	Surveillance du courant Soupape 1 déclenchée	La commande a détecté un courant de soupape manquant. Vérifier le fonctionnement de la soupape et l'absence de rupture de câble dans les câbles de raccordement.
	Surveillance du courant Soupape 2 déclenchée	
	Surveillance du courant Soupape 3 déclenchée	

Affichage	Description de position et d'état
	La nivelleur de quai se trouve dans une position non reconnue par la commande, p. ex. après la mise sous tension.
	La nivelleur de quai se trouve en position de référence.
	La nivelleur de quai se trouve en position flottante.
	La nivelleur de quai se trouve entre la position de référence et la position flottante.
	La touche Auto-Return a été actionnée et la nivelleur quai se déplace automatiquement en position de référence.

# Déclaration d'incorporation

en vertu de la directive Machines 2006/42/CE  
pour une machine incomplète, annexe II, partie B



# Déclaration de conformité

en vertu de la directive CEM 2014/30/EU  
en vertu de la directive RoHS directive 2011/65/EU

GfA ELEKTROMATEN GmbH & Co. KG  
Wiesenstraße 81 · 40549 Düsseldorf  
Germany

Nous, l'entreprise  
**GfA ELEKTROMATEN GmbH & Co. KG**  
déclarons, sous notre seule responsabilité, que  
le produit mentionné ci-après est conforme aux  
directives susmentionnées et qu'il est  
uniquement destiné à la commande d'un niveleur  
de quai.

Niveleur de quai

**LB 700**

No. d'article: 20070000

Sur demande justifiée des autorités de contrôle,  
nous nous engageons à leur transmettre les  
documents spéciaux relatifs à la machine  
incomplète.

Ce produit ne peut être mis en service qu'une  
fois qu'il a été constaté que la machine /  
l'installation complète dans laquelle il a été  
monté, est bien conforme aux dispositions des  
directives susmentionnées.

La personne responsable de la compilation de la  
documentation technique est le signataire de la  
déclaration.

Düsseldorf, 10.08.2018

**Stephan Kleine**

Directeur général

Signature

Les exigences suivantes visées à l'annexe I de la  
directive 2006/42/CE relative aux machines sont  
satisfaites :

1.1.2, 1.1.3, 1.1.5, 1.2.1, 1.2.2, 1.2.3, 1.2.4.2,  
1.2.5, 1.2.6, 1.3.1, 1.3.2, 1.3.3, 1.3.4, 1.3.9,  
1.5.1, 1.5.2, 1.5.4, 1.5.5, 1.5.6, 1.5.7, 1.5.8,  
1.5.9, 1.5.10, 1.5.11, 1.5.13, 1.6.1, 1.6.2, 1.6.4,  
1.7.1.1, 1.7.1.2, 1.7.2, 1.7.3, 1.7.4.3.

Normes appliquées:

**EN 1398:2009**

Rampes ajustables - Prescriptions de sécurité

**EN 61000-6-2:2005**

Compatibilité électromagnétique (CEM) –  
Partie 6-2 : Normes génériques - Immunité pour  
les environnements industriels

**EN 61000-6-3:2007**

Compatibilité électromagnétique (CEM) –  
Partie 6-3 : Normes génériques - Norme sur  
l'émission pour les environnements résidentiels,  
commerciaux et de l'industrie légère

